

A-A

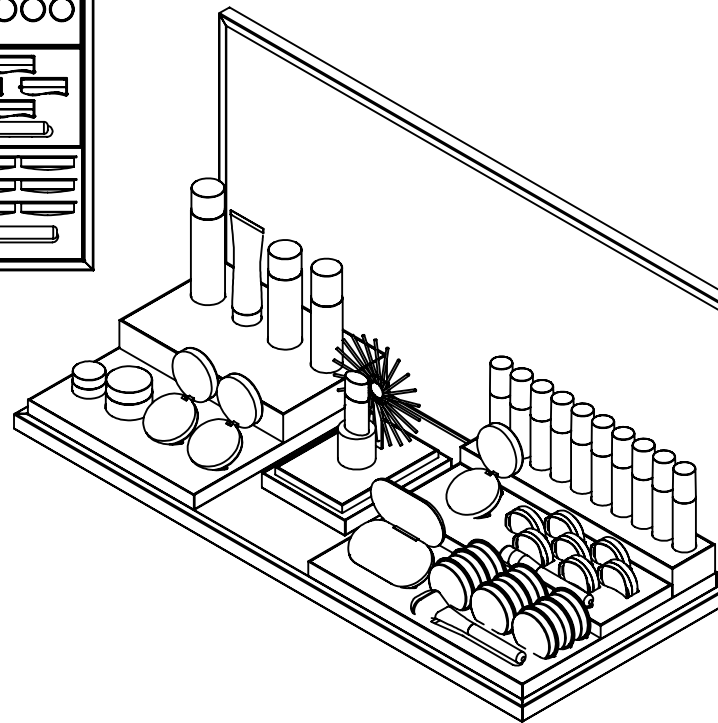
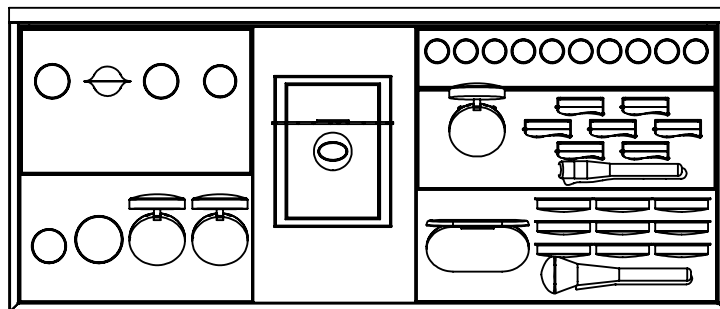
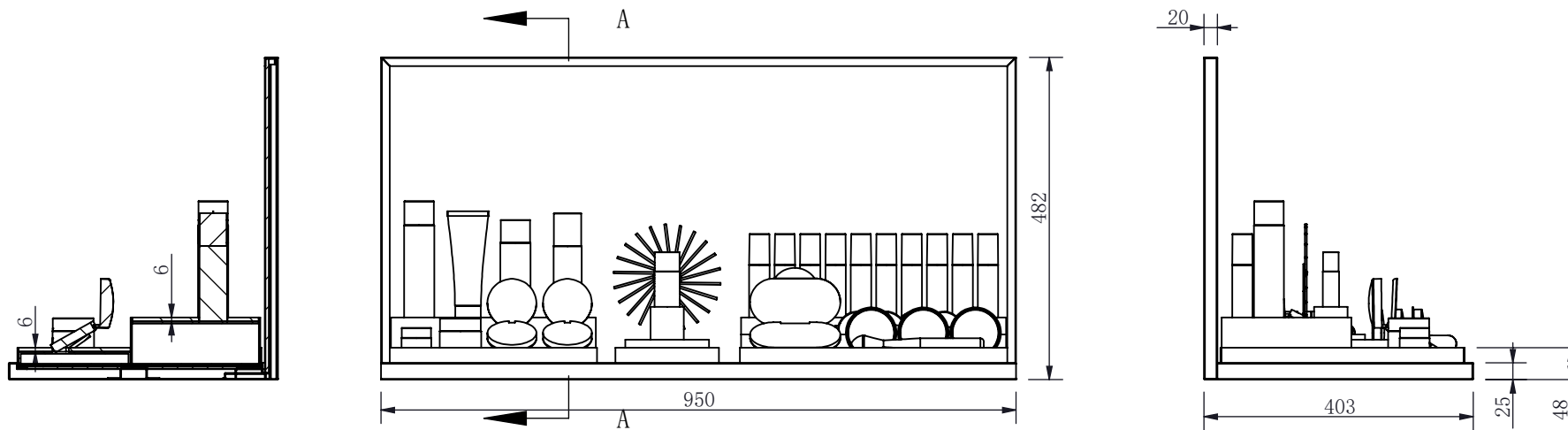

项目编号:
DESIGN NO.:

上海鸿洋印刷包装
制品有限公司

备注:
本图纸由各品牌公司授权设计, 商标
版权归该品牌公司所有。方案的知识
产权归鸿洋印刷包装制品有限公司所有
不得拷贝, 如有侵权必究其法律责任。

总负责:
PRINCIPAL:

设计:
DESIGNER:

绘图:
DRAWN BY:

审核:
APPROVE:

图纸变更

版本号

A

产品名称:

生产编号:

数量:
Q T Y:

日期:
DATE:

2021/12/3

材 质:
Material:

表面处理

未注公差表:

长度 (mm):	允许公差
0 < X ≤ 10	0.10
10 < X ≤ 50	0.20
50 < X ≤ 200	0.30
200 < X ≤ 500	0.50
500 < X ≤ 1000	1.0
1000 < X ≤ 2000	1.5

共 10
页

第 1 页

项目编号:
DESIGN NO.:

上海鸿洋印刷包装
制品有限公司

备注:
本图纸由各品牌公司授权设计, 商标
版权归该品牌公司所有。方案的知识
产权归鸿洋印刷包装制品有限公司所有
不得拷贝, 如有侵权必究其法律责任。

总负责:
PRINCIPAL:

设计:
DESIGNER:

绘图:
DRAWN BY:

审核:
APPROVE:

图纸变更

版本号 A

产品名称:

生产编号:

数量:
Q T Y:

日期:
DATE: 2021/12/3

材 质:
Material:

表面处理

未注公差表:

长度 (mm):	允许公差
0 < X ≤ 10	0.10
10 < X ≤ 50	0.20
50 < X ≤ 200	0.30
200 < X ≤ 500	0.50
500 < X ≤ 1000	1.0
1000 < X ≤ 2000	1.5

共 10 页 第 2 页

K-K

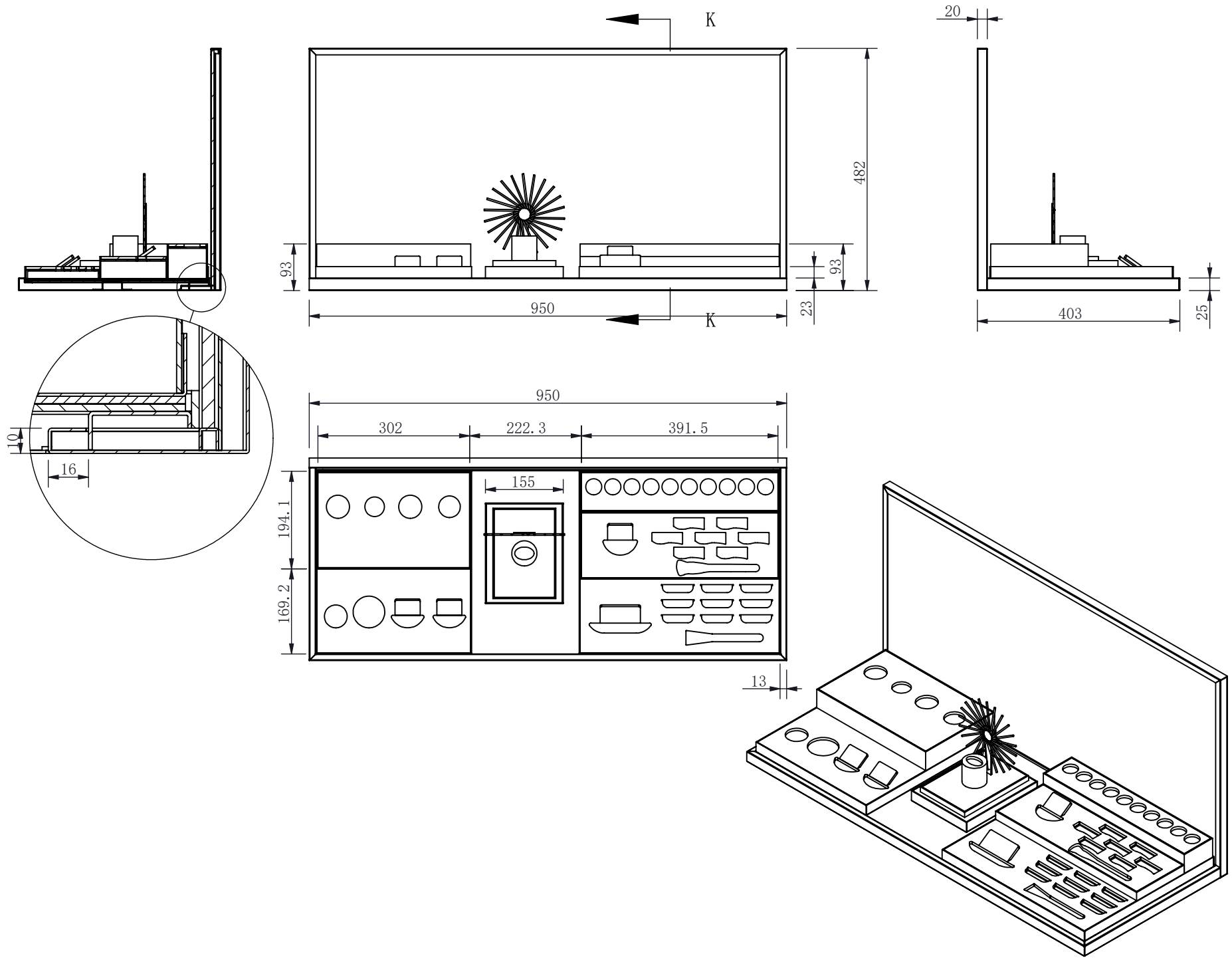

项目编号:
DESIGN NO.:

上海鸿洋印刷包装
制品有限公司

备注:
本图纸由各品牌公司授权设计, 商标
版权归该品牌公司所有。方案的知识
产权归鸿洋印刷包装制品有限公司所有
不得拷贝, 如有侵权必究其法律责任。

总负责:
PRINCIPAL:

设计:
DESIGNER:

绘图:
DRAWN BY:

审核:
APPROVE:

图纸变更

版本号

A

产品名称:

生产编号:

数量:
Q T Y:

日期:
DATE:

2021/12/3

材质:
Material:

表面处理

未注公差表:

长度 (mm):

允许公差

0 < X ≤ 10

0.10

10 < X ≤ 50

0.20

50 < X ≤ 200

0.30

200 < X ≤ 500

0.50

500 < X ≤ 1000

1.0

1000 < X ≤ 2000

1.5

共 10
页

第 3 页

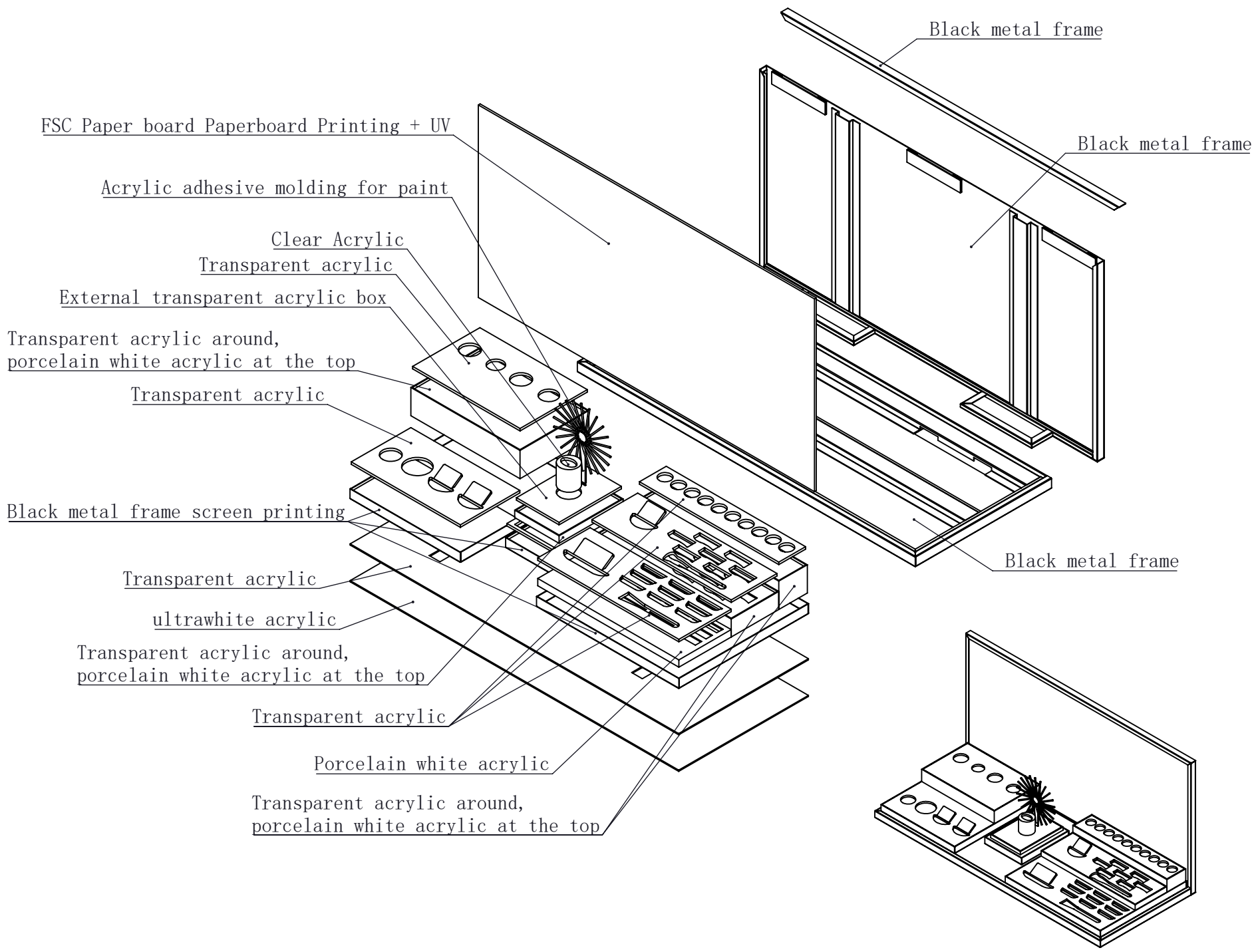

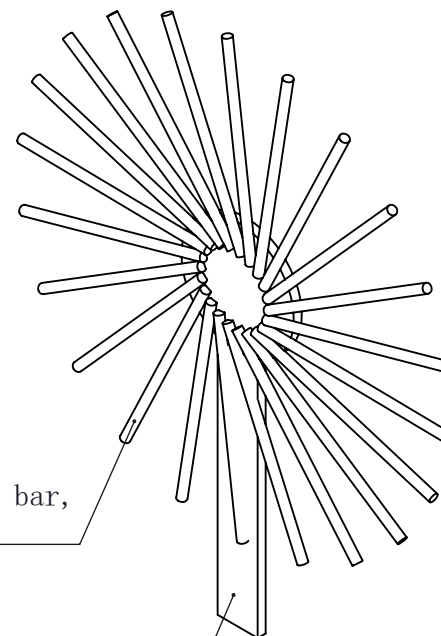
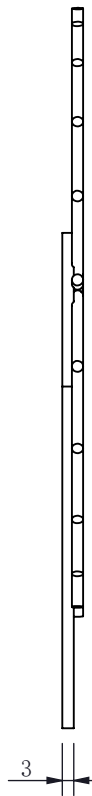
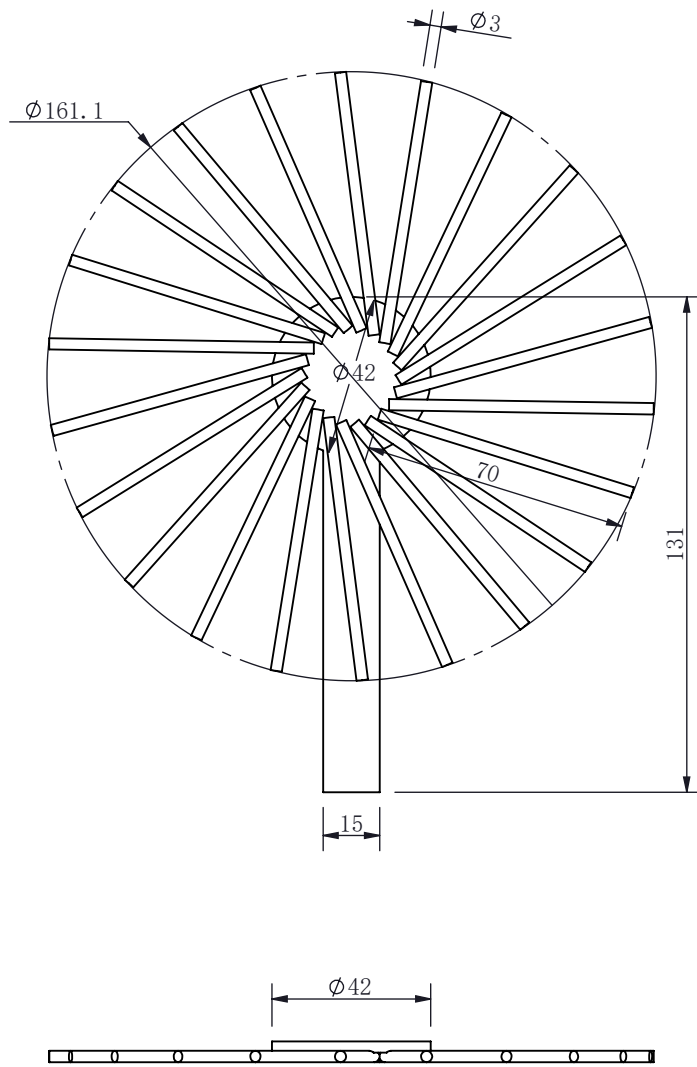

3mm diameter transparent acrylic round bar,
gradient paint

3.0 transparent acrylic

项目编号:
DESIGN NO.:

上海鸿洋印刷包装
制品有限公司

备注:

本图纸由各品牌公司授权设计, 商标
版权归该品牌公司所有。方案的知
识产权归鸿洋印刷包装制品有限公司所有。
不得拷贝, 如有侵权必究其法律责任。

总负责:
PRINCIPAL:

设计:
DESIGNER:

绘图:
DRAWN BY:

审核:
APPROVE:

图纸变更

版本号

A

产品名称:

生产编号:

数量:
QTY:

日期:
DATE:

2021/12/3

材质:
Material:

表面处理

未注公差表:

长度 (mm):	允许公差
0 < X ≤ 10	0.10
10 < X ≤ 50	0.20
50 < X ≤ 200	0.30
200 < X ≤ 500	0.50
500 < X ≤ 1000	1.0
1000 < X ≤ 2000	1.5

共 10
页

第 4 页

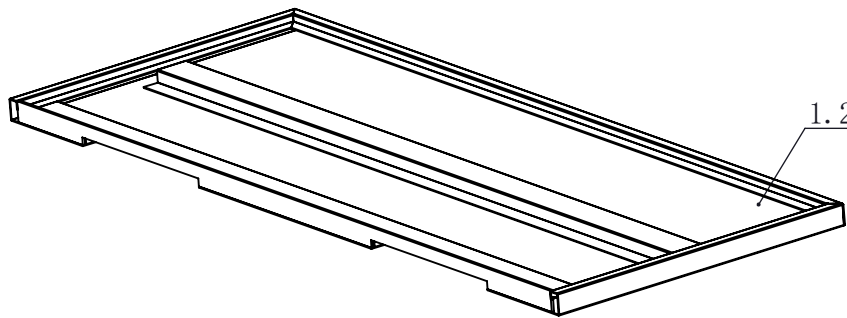

1.2铁板刨槽折弯

黑色哑光喷粉

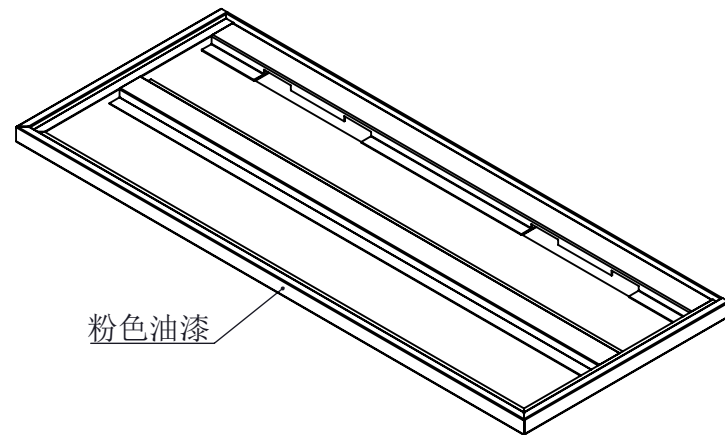

粉色油漆

项目编号:
DESIGN NO.:

上海鸿洋印刷包装
制品有限公司

备注:
本图纸由各品牌公司授权设计, 商标
版权归该品牌公司所有。方案的知识
产权归鸿洋印刷包装制品有限公司所有
不得拷贝, 如有侵权必究其法律责任。

总负责:
PRINCIPAL:

设计:
DESIGNER:

绘图:
DRAWN BY:

审核:
APPROVE:

图纸变更

版本号

A

产品名称:

生产编号:

数量:
Q T Y:

日期:
DATE:

2021/12/3

材质:
Material:

表面处理

未注公差表:

长度 (mm):	允许公差
0 < X ≤ 10	0.10
10 < X ≤ 50	0.20
50 < X ≤ 200	0.30
200 < X ≤ 500	0.50
500 < X ≤ 1000	1.0
1000 < X ≤ 2000	1.5

共 10
页

第 5 页

项目编号:
DESIGN NO.:

上海鸿洋印刷包装
制品有限公司

备注:
本图纸由各品牌公司授权设计, 商标
版权归该品牌公司所有。方案的知识
产权归鸿洋印刷包装制品有限公司所有
不得拷贝, 如有侵权必究其法律责任。

总负责:
PRINCIPAL:

设计:
DESIGNER:

绘图:
DRAWN BY:

审核:
APPROVE:

图纸变更

版本号

A

产品名称:

生产编号:

数量:
QTY:

日期:
DATE:

2021/12/3

材质:
Material:

表面处理

未注公差表:

长度 (mm):	允许公差
0 < X ≤ 10	0.10
10 < X ≤ 50	0.20
50 < X ≤ 200	0.30
200 < X ≤ 500	0.50
500 < X ≤ 1000	1.0
1000 < X ≤ 2000	1.5

共 10
页

第 6 页

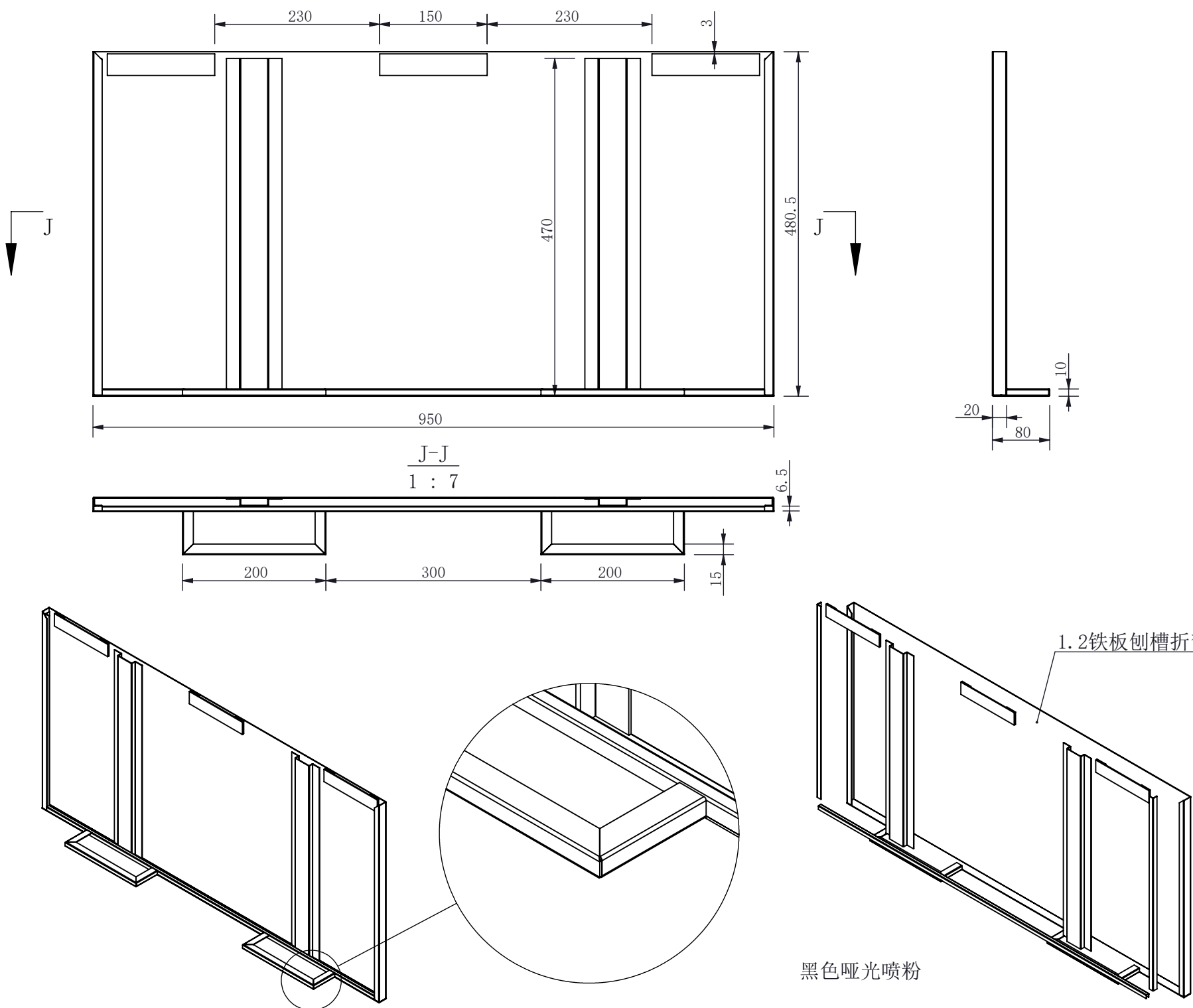

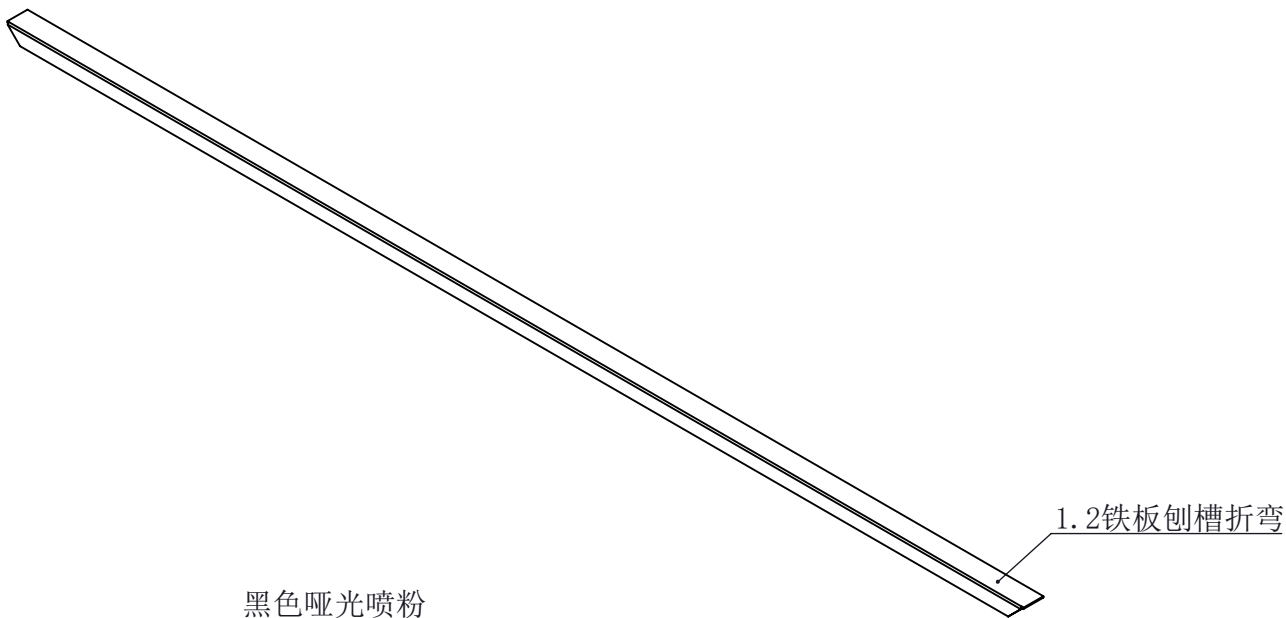
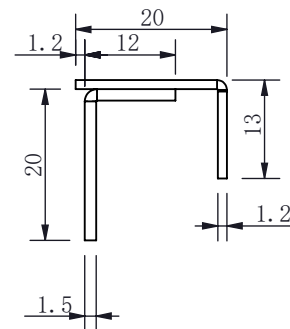
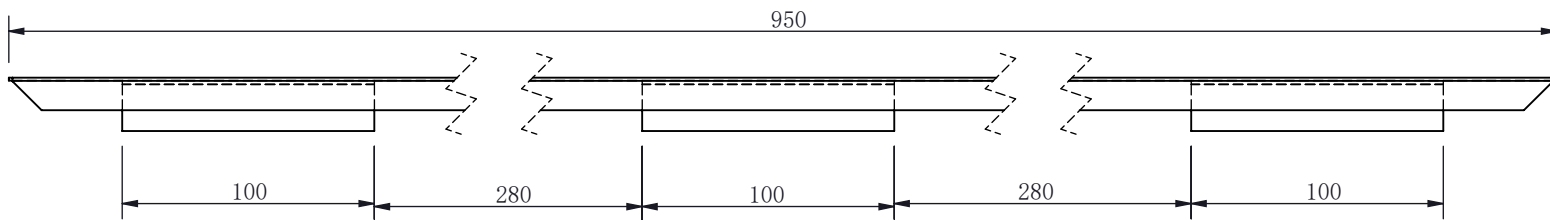

黑色哑光喷粉

1.2铁板刨槽折弯

项目编号:
DESIGN NO.:

上海鸿洋印刷包装
制品有限公司

备注:
本图纸由各品牌公司授权设计, 商标
版权归该品牌公司所有。方案的知识
产权归鸿洋印刷包装制品有限公司所有
不得拷贝, 如有侵权必究其法律责任。

总负责:
PRINCIPAL:

设计:
DESIGNER:

绘图:
DRAWN BY:

审核:
APPROVE:

图纸变更

版本号

A

产品名称:

生产编号:

数量:
QTY:

日期:
DATE: 2021/12/3

材质:
Material:

表面处理

未注公差表:

长度 (mm):	允许公差
0 < X ≤ 10	0.10
10 < X ≤ 50	0.20
50 < X ≤ 200	0.30
200 < X ≤ 500	0.50
500 < X ≤ 1000	1.0
1000 < X ≤ 2000	1.5

共 10
页

第 7 页

项目编号:
DESIGN NO.:

上海鸿洋印刷包装
制品有限公司

备注:
本图纸由各品牌公司授权设计, 商标
版权归该品牌公司所有。方案的知识
产权归鸿洋印刷包装制品有限公司所有
不得拷贝, 如有侵权必究其法律责任。

总负责:
PRINCIPAL:

设计:
DESIGNER:

绘图:
DRAWN BY:

审核:
APPROVE:

图纸变更

版本号

A

产品名称:

生产编号:

数量:
QTY:

日期:
DATE:

2021/12/3

材质:
Material:

表面处理

未注公差表:

长度 (mm):

允许公差

0 < X ≤ 10

0.10

10 < X ≤ 50

0.20

50 < X ≤ 200

0.30

200 < X ≤ 500

0.50

500 < X ≤ 1000

1.0

1000 < X ≤ 2000

1.5

共 10
页

第 8 页

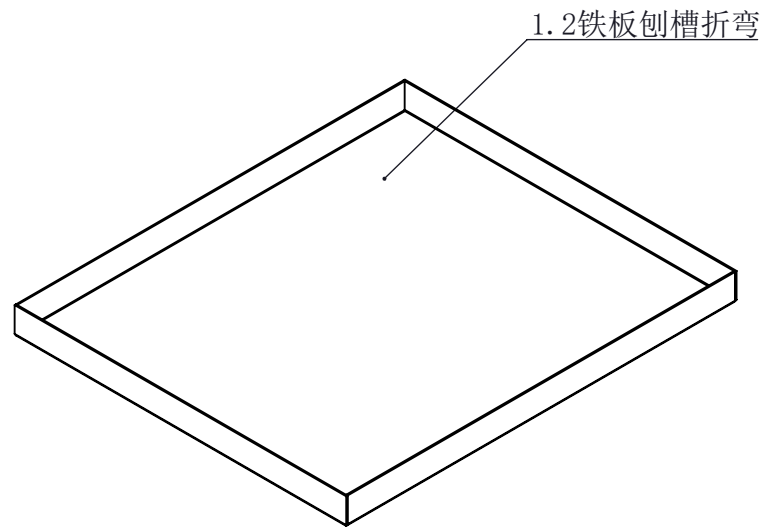
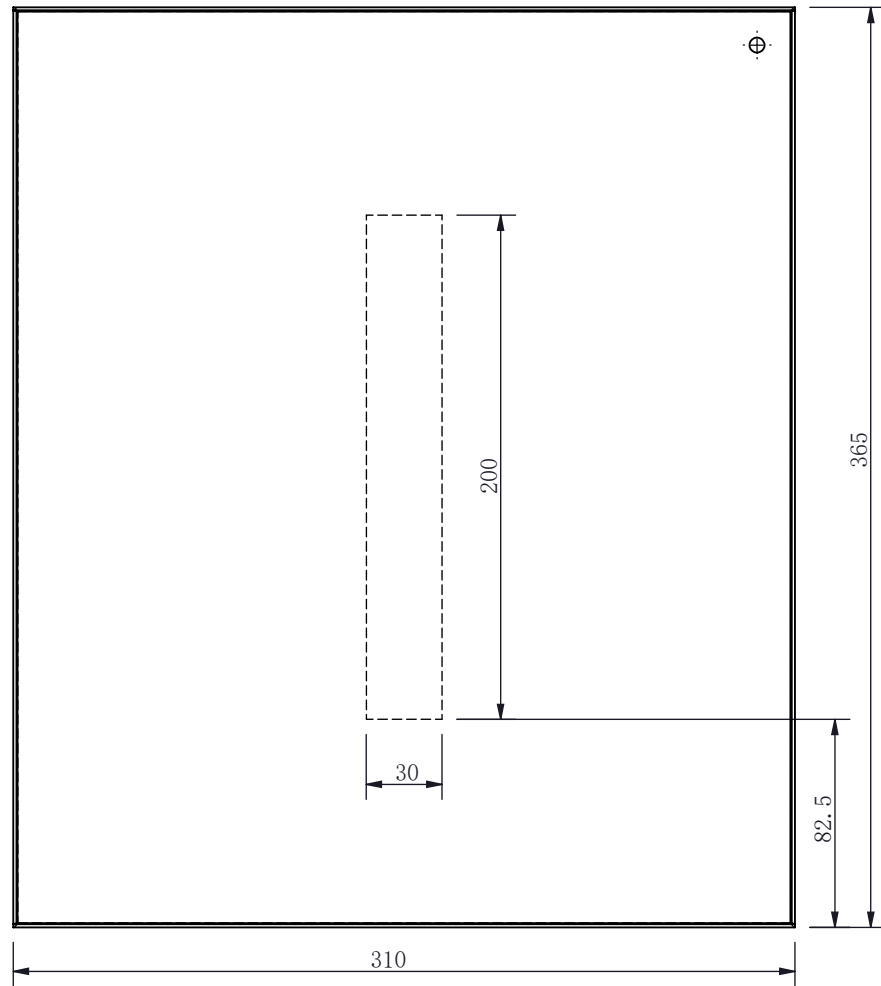
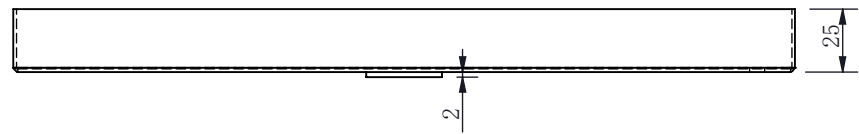

黑色哑光喷粉

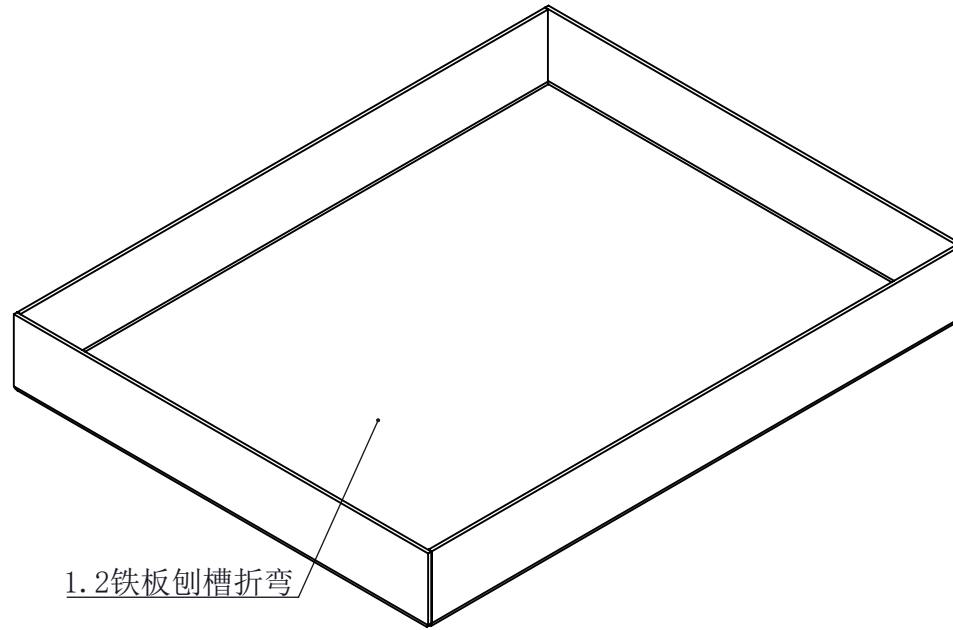
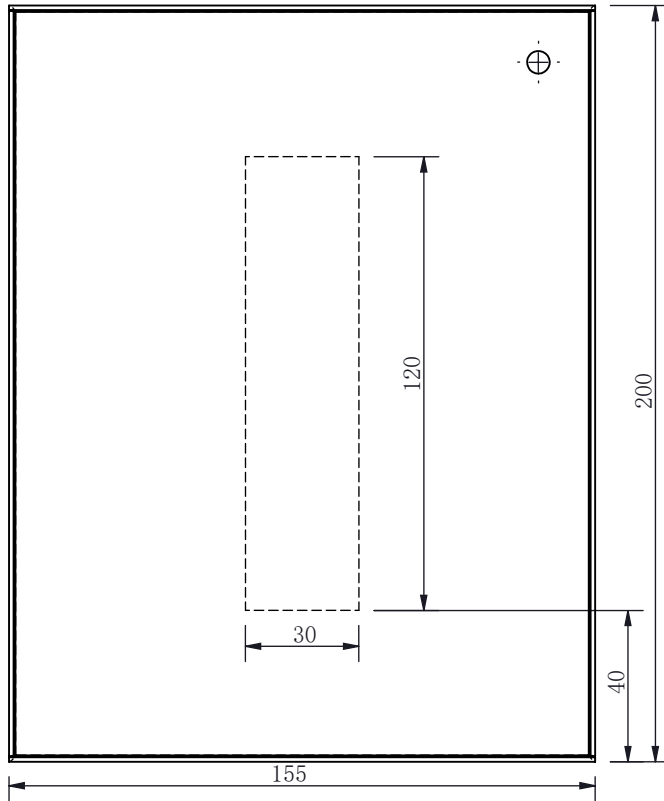
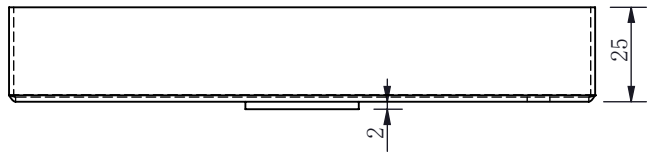

黑色哑光喷粉

项目编号:
DESIGN NO.:

上海鸿洋印刷包装
制品有限公司

备注:
本图纸由各品牌公司授权设计, 商标
版权归该品牌公司所有。方案的知识
产权归鸿洋印刷包装制品有限公司所有
不得拷贝, 如有侵权必究其法律责任。

总负责:
PRINCIPAL:

设计:
DESIGNER:

绘图:
DRAWN BY:

审核:
APPROVE:

图纸变更

版本号 A

产品名称:

生产编号:

数量:
Q T Y:

日期:
DATE: 2021/12/3

材 质:
Material:

表面处理

未注公差表:

长度 (mm) :	允许公差
0 < X ≤ 10	0.10
10 < X ≤ 50	0.20
50 < X ≤ 200	0.30
200 < X ≤ 500	0.50
500 < X ≤ 1000	1.0
1000 < X ≤ 2000	1.5

共 10 页 第 9 页

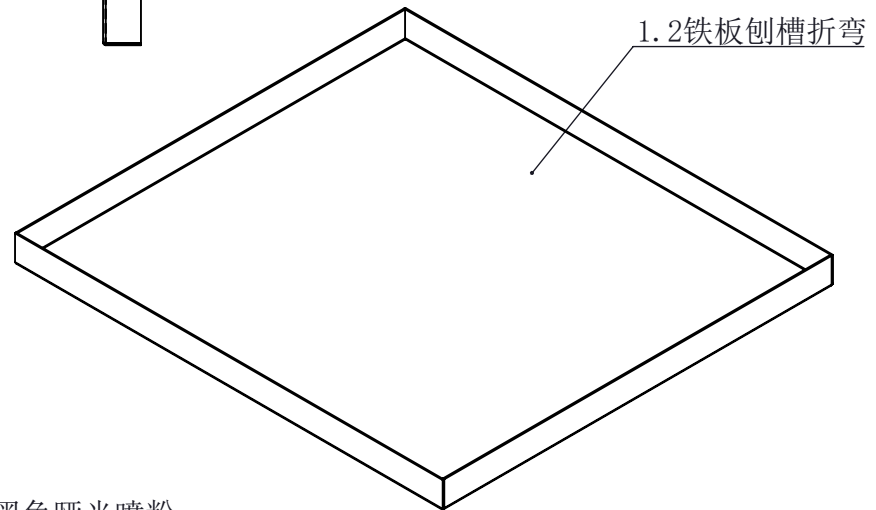
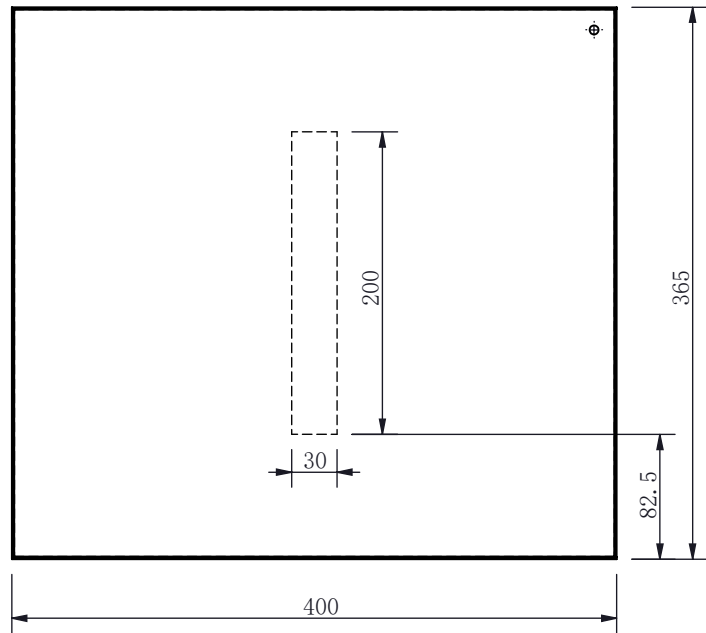
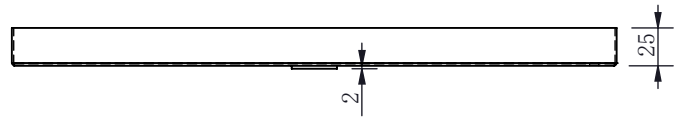

黑色哑光喷粉

项目编号:
DESIGN NO.:

上海鸿洋印刷包装
制品有限公司

备注:
本图纸由各品牌公司授权设计, 商标
版权归该品牌公司所有。方案的知识
产权归鸿洋印刷包装制品有限公司所有
不得拷贝, 如有侵权必究其法律责任。

总负责:
PRINCIPAL:

设计:
DESIGNER:

绘图:
DRAWN BY:

审核:
APPROVE:

图纸变更

版本号

A

产品名称:

生产编号:

数量:
QTY:

日期:
DATE:

2021/12/3

材质:
Material:

表面处理

未注公差表:

长度 (mm):	允许公差
0 < X ≤ 10	0.10
10 < X ≤ 50	0.20
50 < X ≤ 200	0.30
200 < X ≤ 500	0.50
500 < X ≤ 1000	1.0
1000 < X ≤ 2000	1.5

共 10
页

第 10 页